

PROSPETTI SISTEMA DI RIBALTAMENTO

ITEM DW010

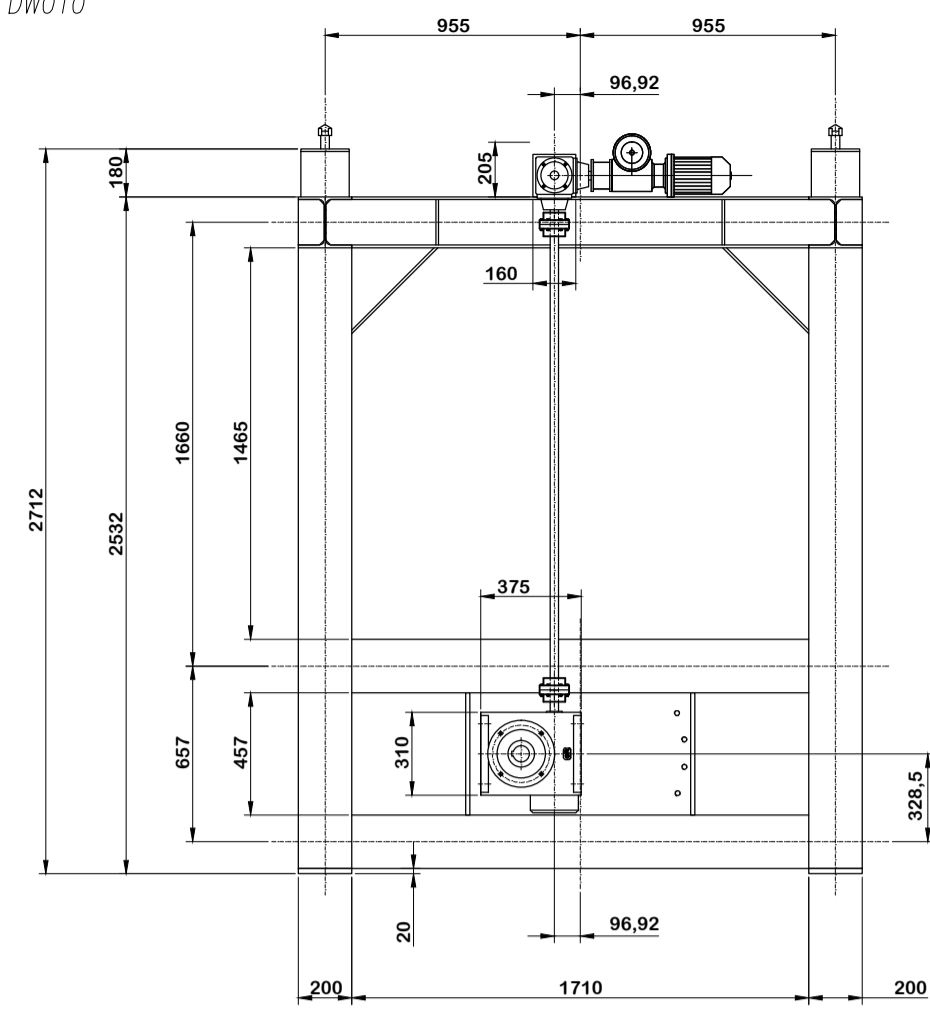
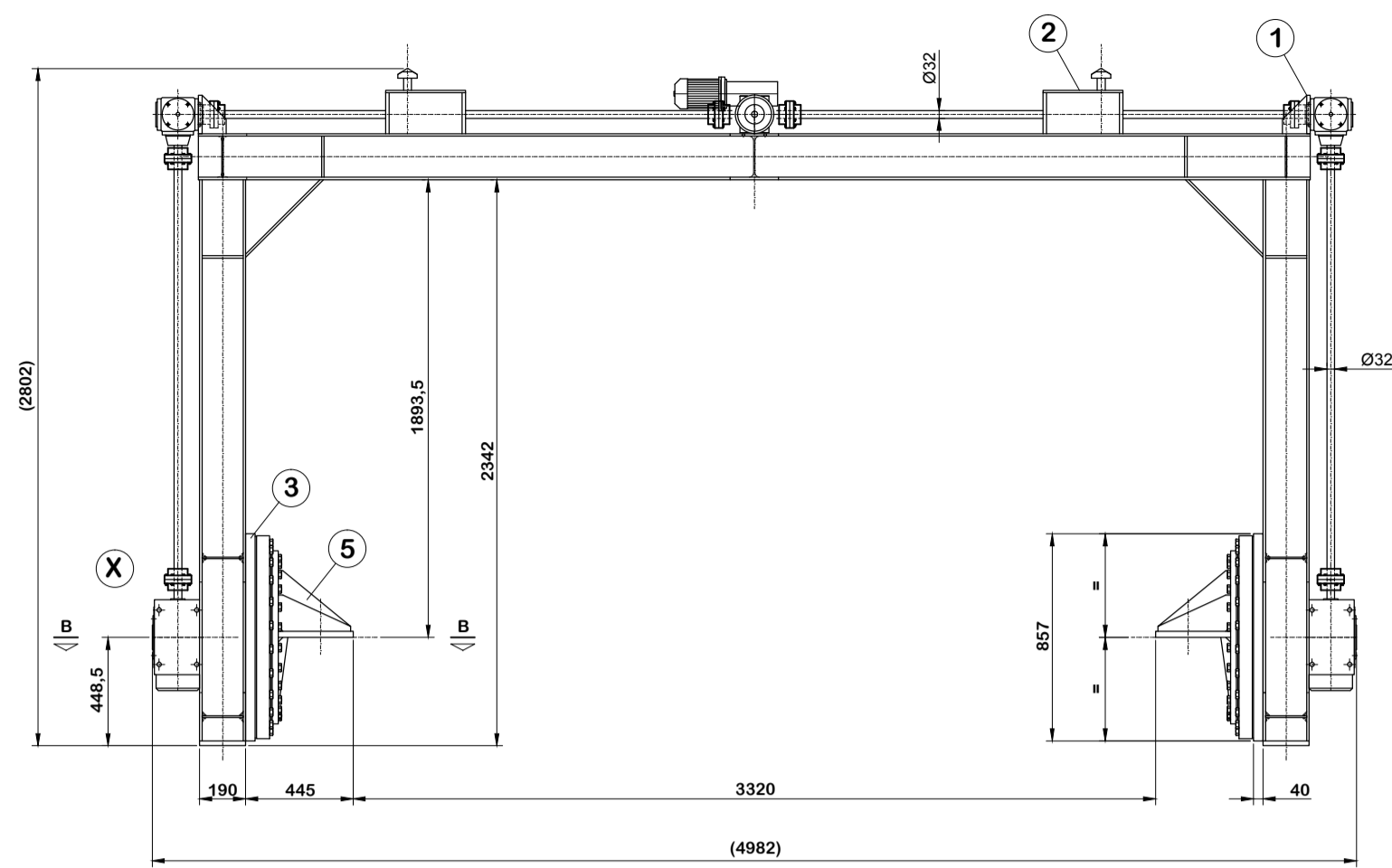

PROSPETTI SISTEMA DI RIBALTAMENTO CON CASSERATURA

ITEM DW010

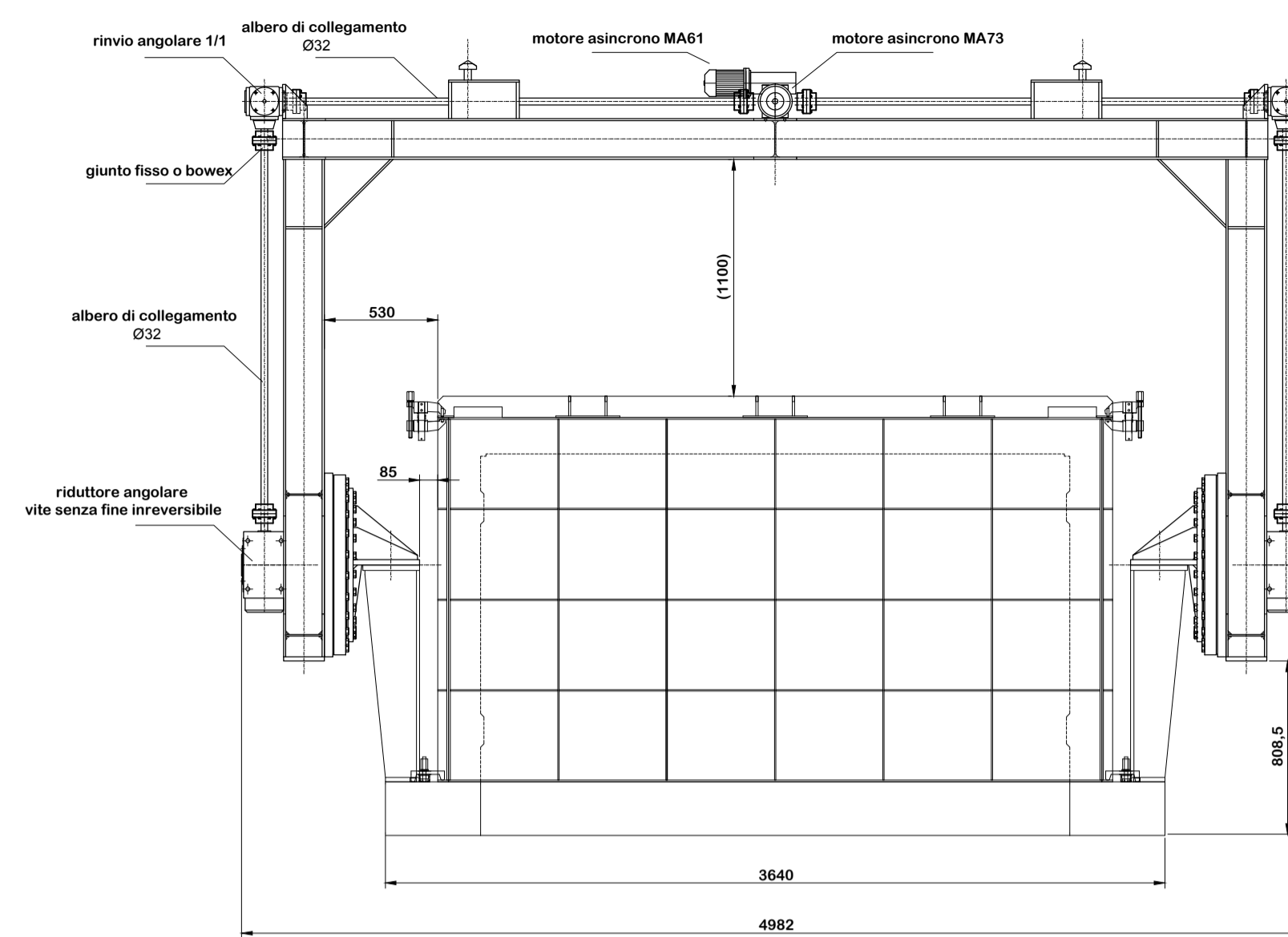

VISTA LONGITUDINALE

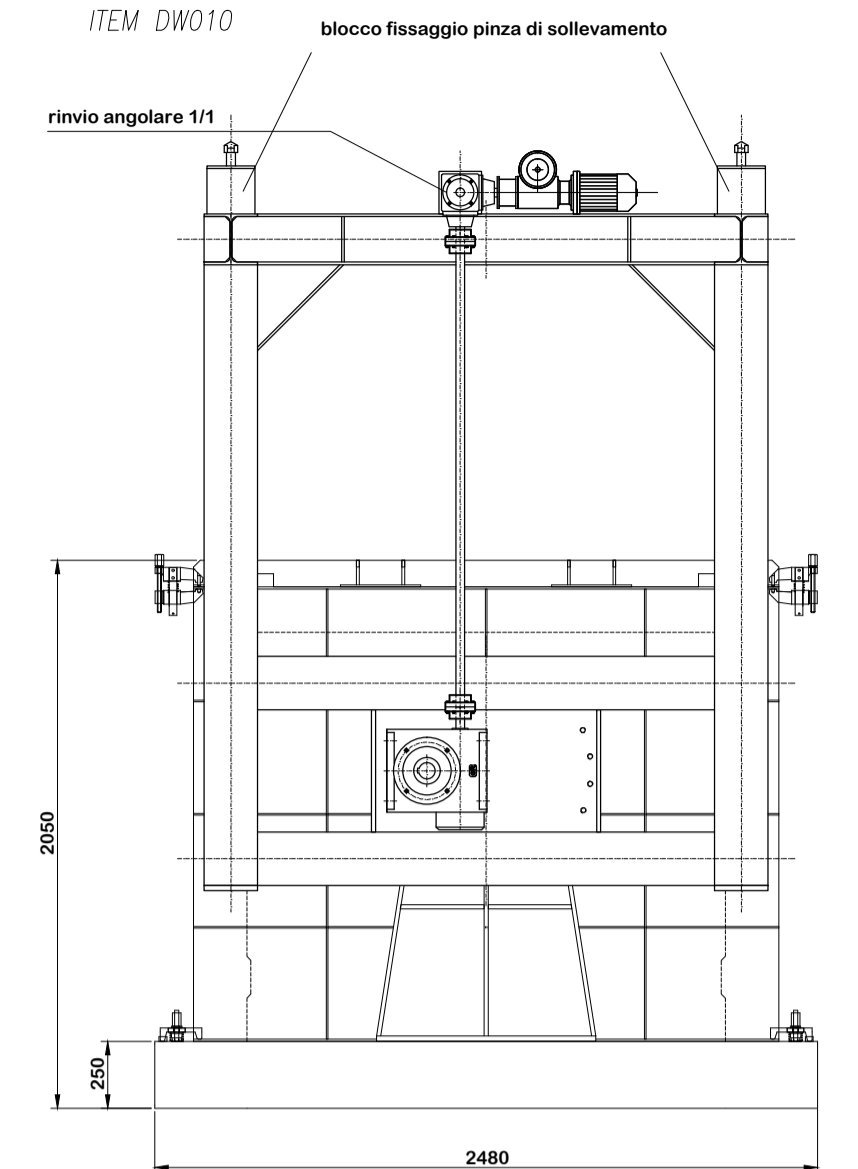

VISTA TRASVERSALE

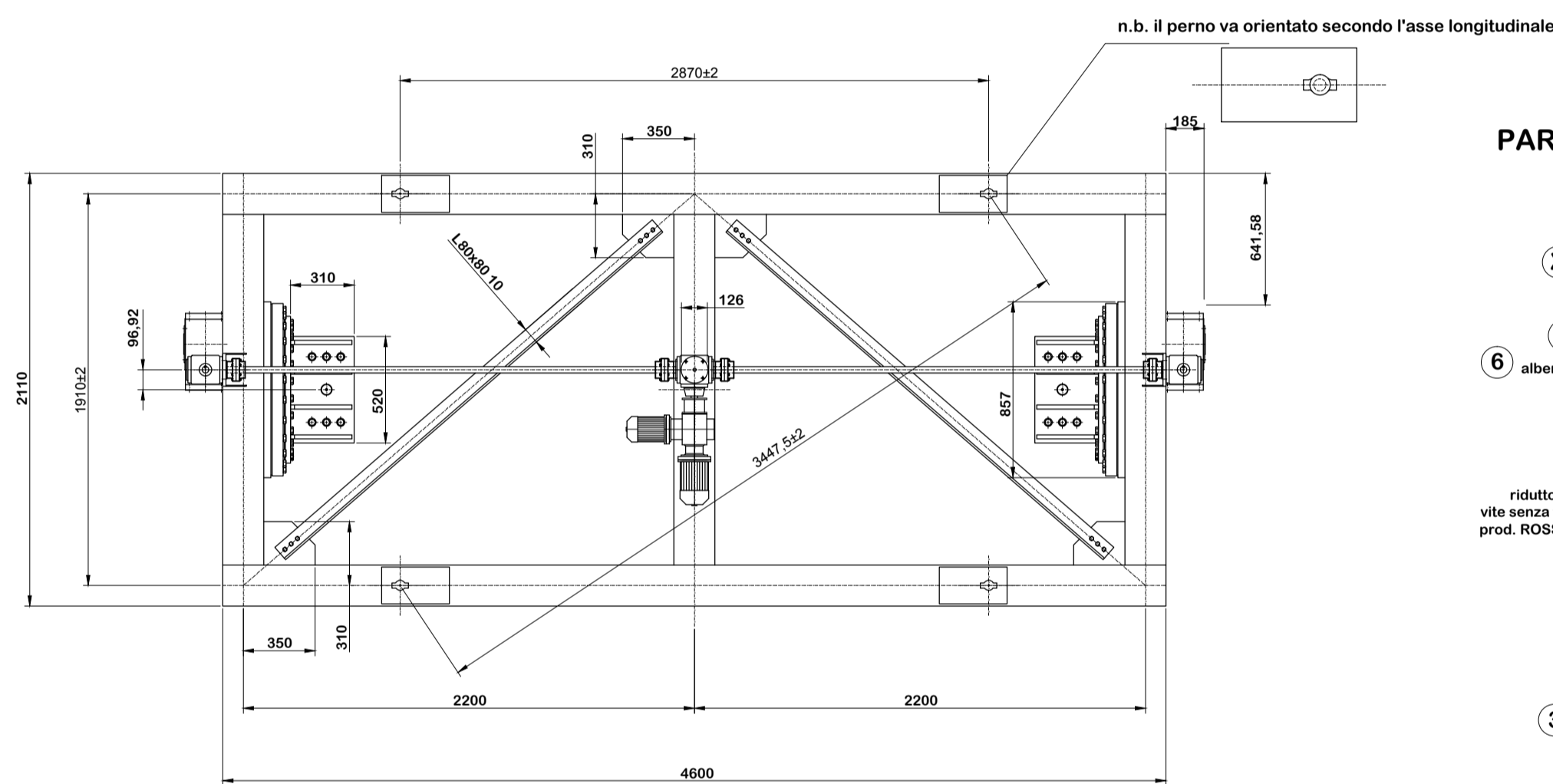

PARTICOLARE COSTRUTTIVO RALLA DI ROTAZIONE

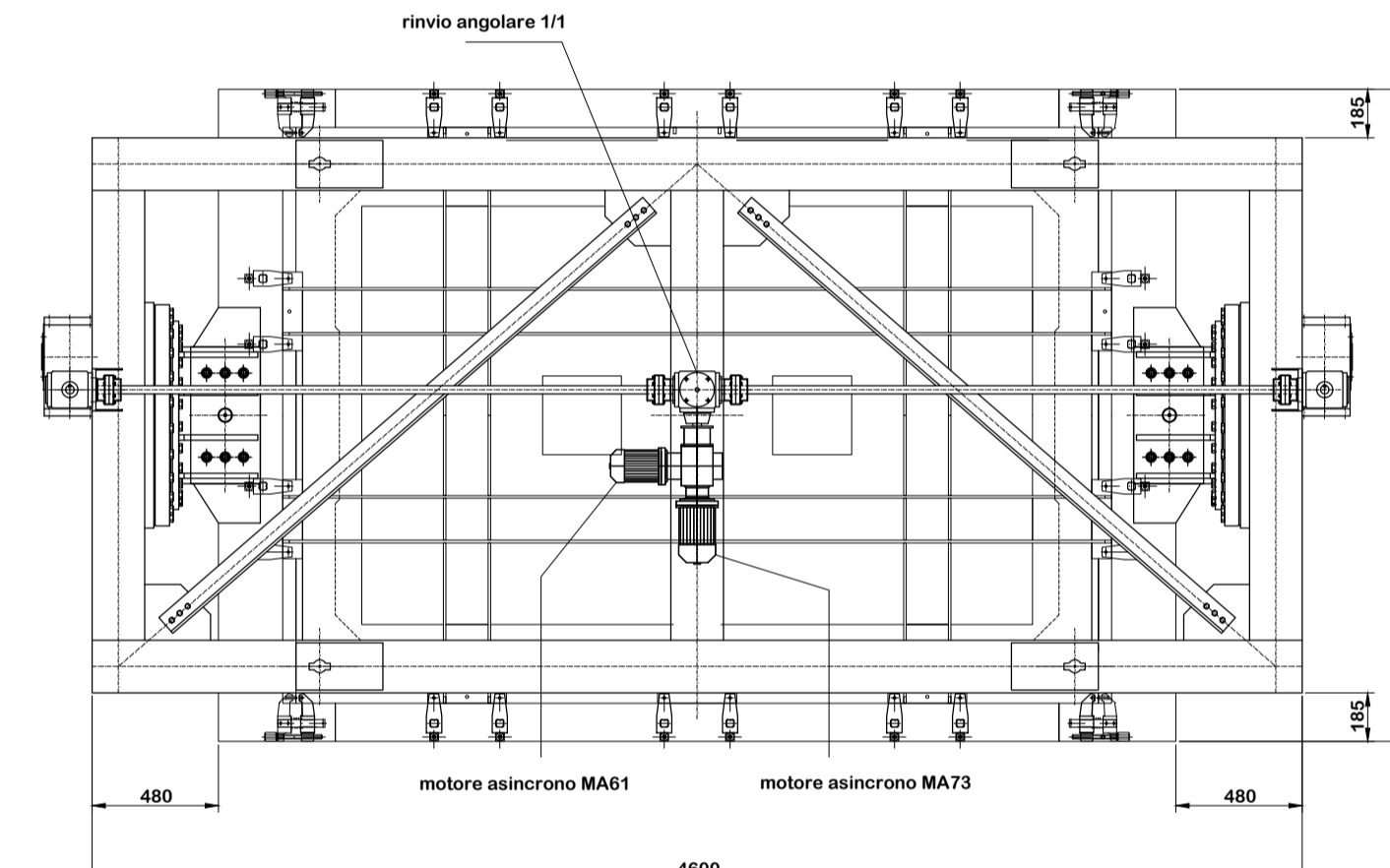
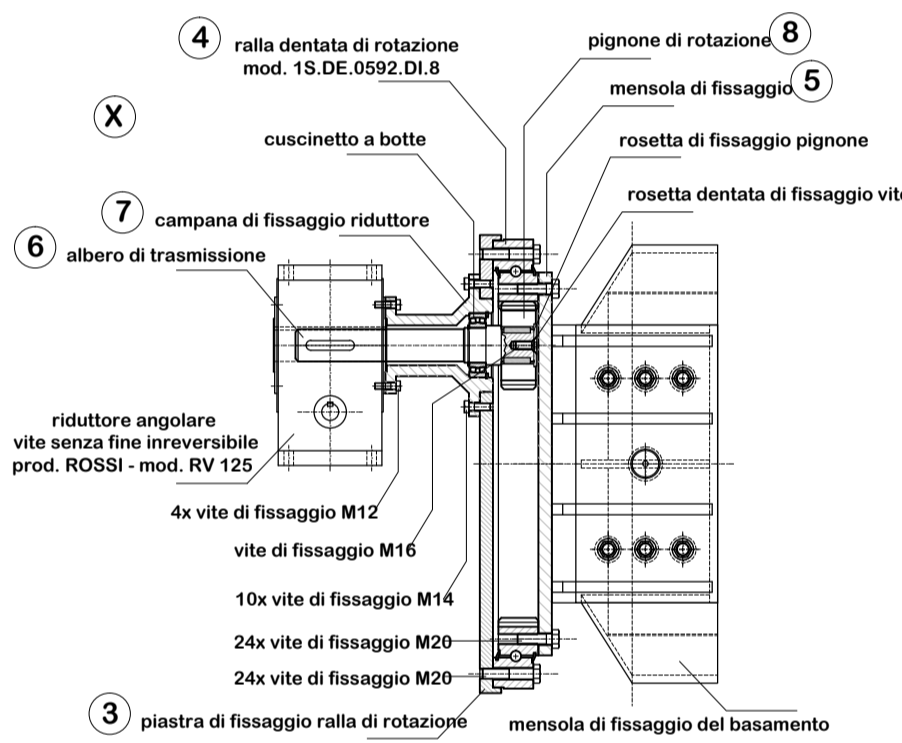

VISTA DALL'ALTO

PARTICOLARI COSTRUTTIVI

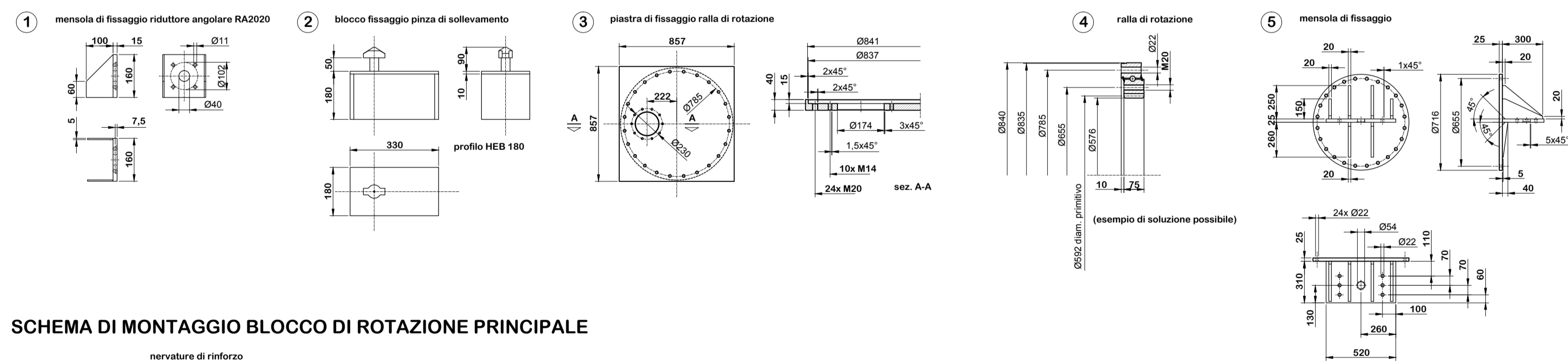

SCHEMA DI MONTAGGIO BLOCCO DI ROTAZIONE PRINCIPALE

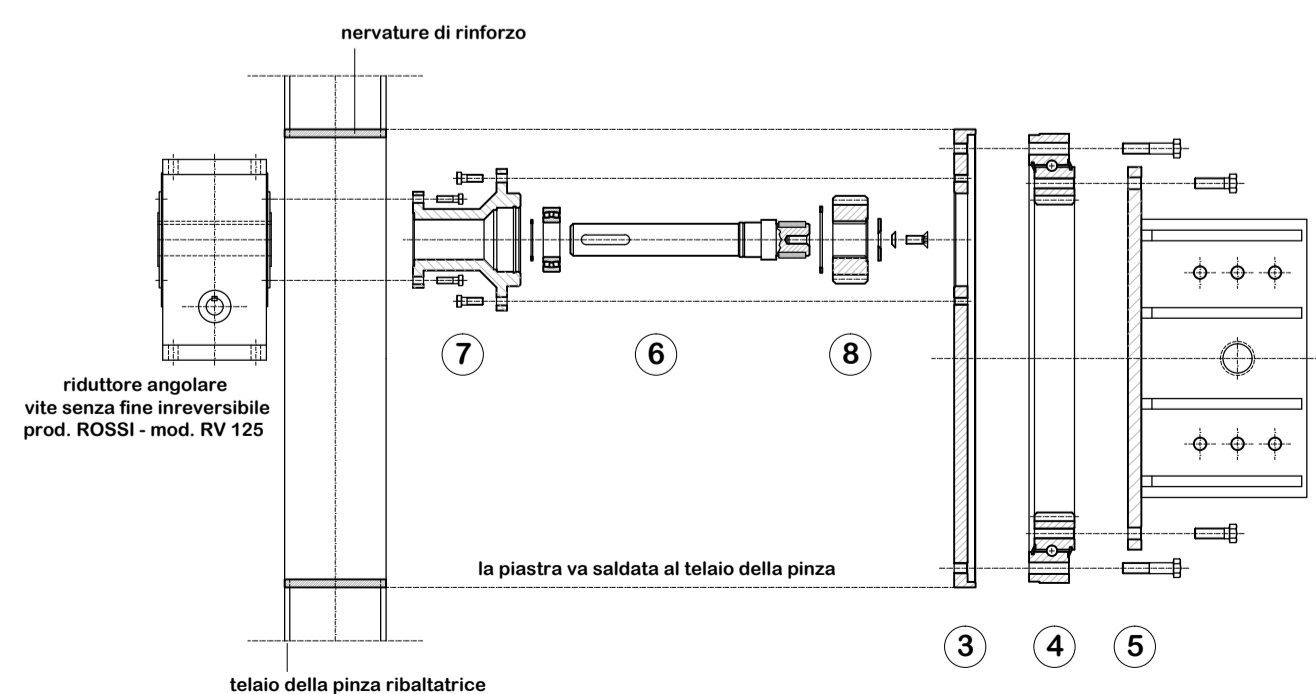

note:  
 \* tutti i profili se non diversamente indicati sono HEA 200  
 \* tutte le lamiere di rinforzo, nervature etc sono tutte spessore 10mm se non diversamente indicato  
 \* le quote ed i dimensionamenti indicati fanno riferimento ad un primo calcolo preliminare

per maggiori informazioni riguardo la componentistica del sistema di azionamento vedere disegno Schema funzionale sistema di ribaltamento cassero

ELENCO ELABORATI I.P.M. DI RIFERIMENTO

CODICI	TITOLI	ELABORATI	ITEM
DN DN 00100	IPM Relazione descrittiva generale		
DN DN 00108	IPM Specifica tecnica sistemi meccanici		
DN DN 00111	IPM Assieme generale - pianta e sezioni		
DN DN 00116	IPM Sinottico funzionale - modulo e coperchio		
DN DN 00215	IPM Schema funzionale sistema di ribaltamento cassero		
DN DN 00217	IPM Sistema di ribaltamento cassero		DW010

Scriviamo insieme un futuro più sicuro

00	04/05/2015						
REV.	DATA	DESCRIZIONE DELLA REV.	INCARICATO	COLLABORAZIONI	VERIFICA	APPROVATO	AUTORIZZATO DA
		Revision description	Prepared by	Cooperators	Checked out by	Approved by	Issued by
		<b>PROGETTO</b> Division applicant: <b>Deposito Nazionale</b> Project: <b>DN - Deposito</b>					
		<b>TITOLO</b> Title: <b>Impianto Produzione Moduli - Sistema di ribaltamento cassero</b>				<b>ESITO SORVEGLIANZA</b> Employer review: <input checked="" type="checkbox"/> POSITIVO Approved <input type="checkbox"/> NEGATIVO Not approved	
STRUTTURA RICHIEDENTE Scale: <b>varie</b>		Dis. N. Draw. N.: <b>DN DN 00217</b>		LIVELLO Level: <b>CC</b>		<input type="checkbox"/> COME CORRETTO Revised	
TIPO EL. Scale: <b>DD</b>		SISTEMA System: <b>DEN</b>		FOLGIO Sheet: <b>01</b>		<input type="checkbox"/> PER INFORMAZIONI For information only	
FORMATO Size: <b>A1</b>		SOSTITUISCE IL Replaces draw no.		SOSTITUITO DAL Replaced by draw no.		FILES Files: <input type="checkbox"/> SI <input type="checkbox"/> NO	

IL PRESENTE ELABORATO E' DI PROPRIETA' DI SOGIN S.P.A. E' FATTO DIVIETO A CHIUNQUE DI PROCEDERE, IN QUALSIASI MODO E SOTTO QUALSIASI FORMA, ALLA SUA PRODUZIONE, ANCHE PARZIALE, OVVERO DI DIVULGARRE A TERZI QUALSIASI INFORMAZIONI IN MERITO, SENZA PREVENTIVA AUTORIZZAZIONE RILASCIATA PER SCRITTO DA SOGIN S.P.A. This document is the property of SOGIN S.P.A. It is strictly forbidden to reproduce this document, in whole or in part, and to provide to others any related information, without previous written consent of SOGIN S.P.A.